

Uchwyt odciągowy FISH-02

Opis

Uchwyt odciągowy FISH-02 służy do podwieszania kabli samonośnych okrągłych o średnicy od 2 do 5 mm oraz płaskich o wymiarach 2x3 mm z otwieranym uchem montażowym. Konstrukcja uchwytu zapewnia zachowanie właściwego promienia gięcia kabli abonenckich oraz minimalizuje stopień napięcia włókien światłowodowych. Wykonany z tworzywa odpornego na promieniowanie UV.



Zastosowanie

Telekomunikacyjne linie napowietrzne, energetyka, budownictwo, przemysł.

Właściwości

| Symbol | Materiał | Średnica kabla okrągłego [mm] | Wymiary kabla płaskiego [mm] | Waga [kg] | Max. napężenie [kN] |
|---------|--|-------------------------------|------------------------------|-----------|---------------------|
| FISH-02 | tworzywo termoplastyczne odporne na promienie UV | 2 - 5 | 2x3 | 0,03 | 1 |

Zdjęcia

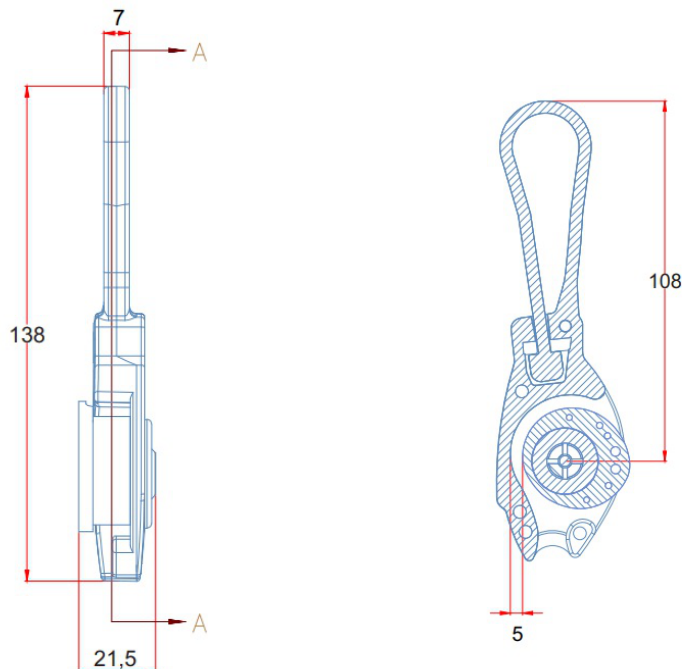

Jak zamawiać

FISH-02 Uchwyt odciągowy FISH-02